

# TOMADO®

## TVC2501B

STOFZUIGER | VACUUM CLEANER  
STAUBSAUGER | ASPIRATEUR



NL Gebruiksaanwijzing  
EN Instruction manual  
DE Gebrauchsanleitung  
FR Mode d'emploi

Stofzuiger  
Vacuum cleaner  
Staubsauger  
Aspirateur



Quality  
since 1923



Excellent  
service



Best  
choice



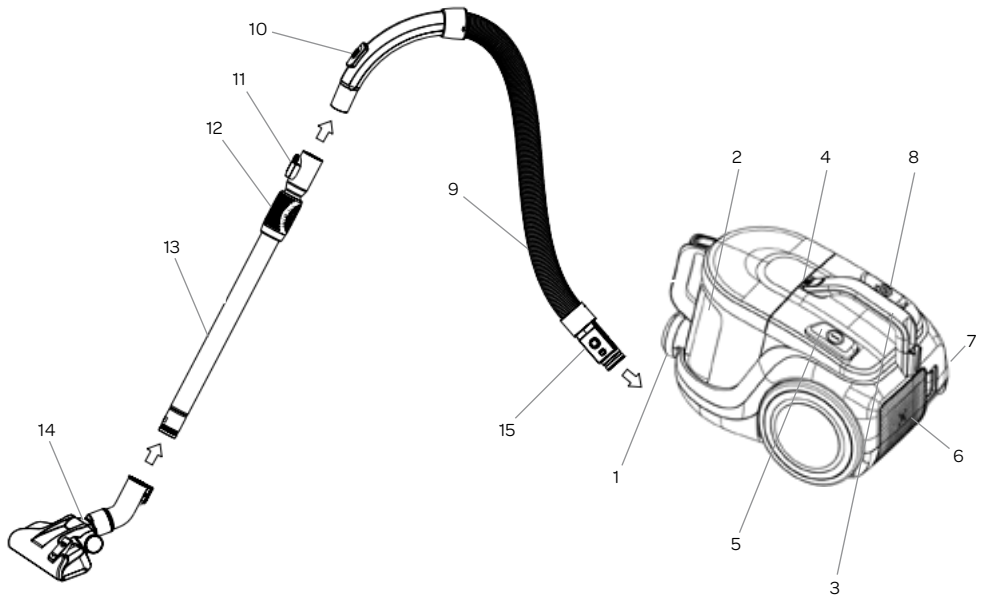

NL	Gebruiksaanwijzing	pagina 5-11
EN	Instruction manual	page 12-18
DE	Gebrauchsanleitung	Seite 19-25
FR	Mode d'emploi	page 26-32

## **VEILIGHEIDSVOORSCHRIFTEN - NL**

- **Lees eerst de gebruiksaanwijzing aandachtig en geheel door voordat u het apparaat gaat gebruiken en bewaar deze zorgvuldig voor latere raadpleging.**
- Gebruik dit apparaat uitsluitend voor de in de gebruiksaanwijzing beschreven doeleinden.
- Dit apparaat is uitsluitend geschikt voor huishoudelijk gebruik.
- Het apparaat mag gebruikt worden door kinderen vanaf 8 jaar en ouder en door personen met beperkte fysieke, zintuiglijke of mentale vermogens of gebrek aan ervaring of kennis, wanneer zij het apparaat onder toezicht gebruiken of zijn geïnstrueerd over het veilige gebruik ervan en zij de daaruit voortkomende gevaren begrijpen.
- Kinderen mogen niet met het apparaat spelen.
- Het apparaat mag niet door kinderen jonger dan 8 jaar worden gereinigd of onderhouden, tenzij dit onder toezicht gebeurt.
- Houd het apparaat en het snoer buiten bereik van kinderen jonger dan 8 jaar.
- Streng toezicht is noodzakelijk wanneer het apparaat door of in de buurt van kinderen gebruikt wordt.
- Houd handen, voeten, loszittende kleding, haren en dieren buiten bereik van de ronddraaiende borstel. Dit om letsel te voorkomen aan bijvoorbeeld de huid, ogen of oren.
- Gebruik het apparaat niet buiten of op een natte ondergrond of voor het opzuigen van vocht.
- Zuig geen licht ontvlambare materialen op.
- Zuig geen brandende materialen zoals sigaretten, lucifers of as op.
- Zorg er altijd voor dat het apparaat op een effen, vlakke ondergrond staat en gebruik het uitsluitend binnenshuis.
- Sta niet op het snoer tijdens het gebruik van het apparaat.
- Zorg ervoor dat het snoer niet om armen of benen gewikkeld kan worden tijdens het gebruik.

- Gebruik het apparaat niet voor het reinigen van dieren of mensen.
- Dit apparaat is bedoeld voor huishoudelijk en soortgelijk gebruik, zoals:
  - in personeelkeukens, in winkels, kantoren en andere werkomgevingen;
  - door gasten in hotels, motels en andere residentiële omgevingen;
  - in Bed&Breakfast type omgevingen;
  - boerderijen.
- **Let op:** het apparaat mag niet worden gebruikt met een externe timer of een aparte afstandsbediening.
- Sluit het apparaat alleen aan op wisselstroom, op een randgeaarde wandcontactdoos, met een netspanning overeenkomstig met de informatie aangegeven op het typeplaatje van het apparaat.
- Het netsnoer nooit scherp buigen of over hete delen laten lopen.
- Gebruik het apparaat niet wanneer de stekker, het snoer of het apparaat beschadigd is, of wanneer het apparaat niet meer naar behoren functioneert of wanneer het gevallen of op een andere manier beschadigd is. Raadpleeg dan de winkelier of onze klantenservice. In geen geval de stekker of het snoer zelf vervangen.
- Het gebruik van accessoires die niet worden aanbevolen of verkocht door Tomado, kan brand, elektrische schokken of verwondingen veroorzaken.
- De borstel en stofzuiger zijn speciaal ontworpen voor gebruik op tapijt en harde vloeren. In beperkte gevallen, en afhankelijk van de soort vloer, kan het voorkomen dat er krassen ontstaan aan het te stofzuigen oppervlak. Tomado is niet verantwoordelijk voor schade ontstaan aan de vloer. Eventueel is er een speciale parketborstel via de webshop van Tomado te verkrijgen.

- Indien het apparaat niet gebruikt wordt of wanneer onderdelen of accessoires gemonteerd of gedemonteerd moeten worden of wanneer het apparaat gereinigd wordt, zet het apparaat geheel uit en verwijder de stekker uit het stopcontact.
- Laat het apparaat niet onbeheerd achter indien het apparaat in werking is.
- Plaats het apparaat nooit in de buurt van apparaten die warmte afgeven zoals ovens, gasfornuizen, kookplaten, etc.
- Wanneer het apparaat oneigenlijk gebruikt wordt of bij het niet opvolgen van de instructies in de handleiding, kan er bij eventuele defecten of ongelukken geen aanspraak op schadevergoeding worden gemaakt en vervalt het recht op garantie.
- Het correct installeren en onderhouden van het filter, Hepa filter en de stofopvangbak volgens de instructies in de handleiding is nodig om defecten aan het apparaat te voorkomen. Bij defecten ontstaan door verkeerd gebruik of het niet plaatsen van filters vervalt het recht op garantie.
- Trek altijd het complete snoer uit het apparaat wanneer deze langer dan 30 minuten achter elkaar gebruikt wordt om te voorkomen dat het snoer oververhit raakt.
- Dompel het apparaat, het snoer of de stekker nooit onder in water.
- Zorg ervoor dat kinderen het snoer of het apparaat niet kunnen aanraken.
- Laat het snoer niet over scherpe randen, warme onderdelen of andere warmtebronnen hangen.
- Niet aan het snoer c.q. het apparaat trekken om de stekker uit de wandcontactdoos te halen. Het apparaat nooit met natte of vochtige handen aanraken.
- Als u besluit het apparaat, vanwege een defect, niet langer te gebruiken, adviseren wij u, nadat u de stekker uit de wandcontactdoos heeft verwijderd, het snoer af te knippen.

## PRODUCTOMSCHRIJVING

1. Slang aansluiting
2. Stofopvangbak
3. Handgreep
4. Knop om de stofopvangbak te ontgrendelen
5. Aan/ uit knop ①
6. HEPA filter achter het rooster
7. Snoerprolsysteem
8. Knop voor automatisch snoer oprollen ②
9. Slang
10. Extra zuigkrachtregeling
11. Kliksysteem om de buis vast of los maken van de slang
12. Schuifknop om de buislengte aan te passen
13. Telescopische buis
14. Vloerzuigmond met knop voor in- en uittrekken van de borstels 
15. Knop voor loskoppelen van de slang

## VOOR HET EERSTE GEBRUIK

Voordat u de stofzuiger voor de eerste maal in gebruik neemt, dient u als volgt te werk te gaan: pak de stofzuiger en alle accessoires voorzichtig uit en verwijder al het verpakkingsmateriaal. De verpakking (plastic zakken en karton) buiten het bereik van kinderen houden. Controleer na het uitpakken het apparaat zorgvuldig op uiterlijke schade dat mogelijk ontstaan is tijdens het transport. Plaats de stofzuiger op een stevige, droge en vlakke ondergrond.

## MONTAGE

Zorg ervoor dat de stekker van de stofzuiger niet in een stopcontact zit bij het (de)monteren van accessoires of onderdelen.

### SLANG

De slang vast koppelen aan de stofzuiger: steek het uiteinde van de slang in de slangaansluiting op de stofzuiger tot u een klik hoort.

De slang los koppelen van de stofzuiger: controleer dat de stekker niet in een stopcontact zit. Druk op de ontgrendelingsknop en verwijder gelijktijdig de slang uit de stofzuiger.

### TELESCOPISCHE BUIS

1. Steek de handgreep van de slang in de telescopische buis totdat deze klikt.
2. Stel de telescopische buis af op de gewenste lengte. Schuif de knop aan de bovenkant van de buis omhoog en trek aan het onderste gedeelte van de buis om deze langer te maken. Zodra u de schuifknop loslaat, zal de buis vastklikken op de gewenste lengte.
3. Bevestig de vloerzuigmond door de buis stevig in de vloerzuigmond te schuiven.
4. Koppel de slang los van de buis door de knop van het kliksysteem in te drukken en tegelijkertijd de handgreep van de slang eruit te trekken.

### ACCESSOIRE

Bevestig de accessoire aan de handgreep van de slang voor de verschillende schoonmaakdoeleinden door deze stevig op de handgreep te schuiven.

Combinatie kierenzuigmond: voor het reinigen van plinten, hoeken en smalle ruimtes.

De combinatie kierenzuigmond kan op twee manieren gebruikt worden:

- a. ingeklapt als kierenzuigmond of
- b. uitgeklaapt met de borstel.









## GEBRUIK

Controleer of het voltage op het typeplaatje van het apparaat overeenkomt met het voltage dat gebruikt wordt in uw regio.

### DE STOFZUIGER AANZETTEN

1. Plaats de stofzuiger op een droge en vlakke vloer.
2. Trek het snoer rustig uit de stofzuiger tot de gewenste lengte of tot aan de gele markering en steek de stekker in een stopcontact. Trek het snoer nooit verder uit dan de rode markering.
3. Zet de stofzuiger aan door met uw voet op de aan/uit knop  te drukken.
4. Afhankelijk van het te stofzuigen oppervlak kunt u de borstels in de vloerzuigmond aanpassen.  
 Om harde vloeren te reinigen, zorgt u ervoor dat de borstels uitgetrokken zijn.  
 Voor het reinigen van vloerbedekking of vloerkleden moeten de borstels ingetrokken zijn.  
Wanneer het lastig is om de vloerzuigmond over de vloer te bewegen, kunt u de zuigkracht aanpassen met de min - max zuigkrachtregelaar of met de extra zuigkrachtregeling op de handgreep van de slang.

### DE STOFZUIGER UITZETTEN

1. Zet de stofzuiger uit door met uw voet op de aan/ uit knop  te drukken.
2. Verwijder de stekker uit het stopcontact, houd de stekker vast en laat het snoer automatisch oprollen door met uw voet op de knop voor automatisch snoer oprollen  te drukken. Geleid het snoer met uw hand om mogelijke schade te voorkomen. Het snoer zal automatisch in de stofzuiger opgerold worden.

## ONDERHOUD

Controleer de slang, de stofopvangbak en de filters regelmatig om problemen te voorkomen. Maak de slang leeg als deze verstopt zit. Leeg de stofopvangbak wanneer deze vol is en reinig of vervang de filters wanneer ze vies zijn.

### HET LEGEN VAN DE STOFOPVANGBAK

1. Pak de handgreep van de stofopvangbak vast en druk boven op de stofzuiger op de zilverkleurige ontgrendelingsknop [4] om de stofopvangbak te ontgrendelen.
2. Til de stofopvangbak omhoog en trek hem naar u toe.
3. Houd de stofopvangbak vast aan de handgreep terwijl u deze boven een afvalbak houdt. Verwijder het deksel van de stofopvangbak door het deksel aan de achterkant omhoog te trekken volgens figuur 2.
4. Schud de stofopvangbak rustig leeg in de afvalbak.
5. Plaats het deksel terug op de stofopvangbak. U hoort een klik wanneer deze goed gesloten is.
6. Plaats de stofopvangbak terug op de stofzuiger. U hoort een klik wanneer deze goed geplaatst is.

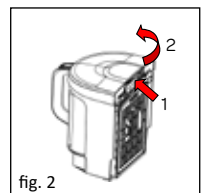
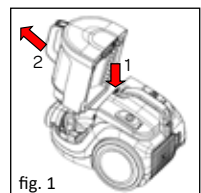

## REINIGEN VAN DE STOFOPVANGBAK EN HET FILTER

Als de stofopvangbak of het filter van de stofopvangbak erg vies zijn, kunnen deze worden gereinigd met lauwwarm stromend water.

1. Volg eerst stap 1 t/m 4 van het hoofdstuk HET LEGEN VAN DE STOFOPVANGBAK hierboven om de stofopvangbak te legen.
2. Trek het rooster van het filter los om het filter te verwijderen.
3. Klop het filter [2] eerst goed uit boven de afvalbak om zo veel mogelijk stof te verwijderen.
4. Verwijder het zwarte gedeelte van het filter [1] en spoel het met lauwwarm stromend water. Let op: gebruik geen afwasmiddel of reinigingsmiddelen. Het filter kan niet in de vaatwasser.
5. Reinig ook de geleegde stofopvangbak met lauwwarm stromend water. Maak eventueel gebruik van een afwasborstel of een zachte spons om hardnekkig vuil te verwijderen. Let op: de opvangbak kan niet in de vaatwasser.
6. Maak alles goed droog en laat de onderdelen minimaal 24 uren aan de lucht drogen zodat ook het vocht uit de binnenste ruimten verwijderd is. Let op: het gebruik van de stofzuiger met vochtige onderdelen kan schade aan de motor veroorzaken.
7. Plaats het zwarte gedeelte van het filter [1] terug in het rooster en plaats deze terug op de stofopvangbak.
8. Sluit het deksel van de stofopvangbak. U hoort een klik wanneer deze goed gesloten is.
9. Plaats de stofopvangbak terug op de stofzuiger. U hoort een klik wanneer deze goed geplaatst is.

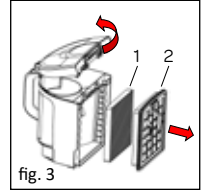

fig. 3

## HET HEPA FILTER REINIGEN OF VERVANGEN

Het HEPA filter reinigt de lucht nog een keer voordat deze uitgestoten wordt door de stofzuiger. Reinig het HEPA filter minimaal eens per half jaar of als deze erg stoffig is. Als het HEPA filter beschadigd is, moet deze vervangen worden door een nieuw origineel exemplaar.

- Druk op de clip om het rooster te openen waarachter het HEPA filter zit.
- Druk de clip naar achteren en verwijder het HEPA filter.
- Reinig het HEPA filter met lauwwarm stromend water en laat het filter aan de lucht drogen. Gebruik geen reinigingsmiddelen of borstels.
- Plaats het HEPA filter pas terug als deze volledig droog is of plaats een nieuw HEPA filter.
- Plaats het rooster terug. Let erop dat deze goed vastgeklemt zit.

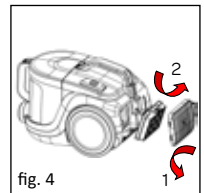

fig. 4

## Attentie

- Gebruik de stofzuiger alleen als alle filters geplaatst zijn. Als dit niet het geval is, kan dit de zuigkracht verminderen of schade aan de motor veroorzaken.
- Verwijder de stekker uit het stopcontact alvorens het reinigen of vervangen van de filters.
- Gescheurde of niet goed sluitende filters kunnen schade veroorzaken aan de motor. Als een filter defect is, moet deze vervangen worden door een nieuw origineel exemplaar.
- De filters mogen niet in de vaatwasmachine gereinigd worden.
- Gebruik geen föhn om de filters te drogen.

## OPBERGEN

Om de stofzuiger makkelijk op te bergen:

- Rol het snoer op door met uw voet op de knop (ⓐ) te drukken voor het automatisch snoer oprollen.
- Schuif de knop aan de bovenkant van de buis omhoog en duw het bovenste gedeelte van de buis naar beneden om de buis korter te maken. Zodra u de schuifknop loslaat, zal de buis vastklikken.
- Parkeer de stofzuiger en schuif de vloerzuigmond in de houder aan de achterzijde van de stofzuiger.



fig. 5

## VEELGESTELDE VRAGEN

Probleem	Mogelijke oorzaak	Oplissing
De zuigkracht is verminderd.	De stofopvangbak is vol.	Leeg de stofopvangbak.
	De filters zijn verstopt.	Vervang het opvangbakfilter of reinig het HEPA filter volgens de aanwijzingen.
De vloerzuigmond is lastig over de grond te bewegen.	De zuigkracht is te hoog.	Open de extra zuigkrachtregeling op de handgreep.
	De knop op de vloerzuigmond staat niet in de goede stand.	Zorg dat de borstels zijn ingetrokken op tapijt. Zorg dat de borstels zijn uitgetrokken op een harde vloer.
De stofzuiger maakt meer lawaai.	Er is een verstopping in de buis of slang.	Haal de telescoopbuis en slang los en verwijder de verstopping.
	Het opvangbakfilter of het HEPA filter is verstopt.	Vervang het opvangbakfilter. Reinig of vervang het HEPA filter.
	Er zit een verstopping in de opvangbak	Leeg de stofopvangbak en reinig de opvangbak volgens de instructies.

## RECYCLING



Dit symbool betekent dat dit product niet bij het gewone huishoudelijke afval mag worden weggegooid (2012/19/EU). Volg de geldende regels in uw land voor de gescheiden inzameling van elektrische en elektronische producten. Als u het product correct afvoert, voorkomt u negatieve gevolgen voor het milieu en de volksgezondheid. Het verpakkingsmateriaal van dit product is 100% recyclebaar, lever het verpakkingsmateriaal gescheiden in.

## ***SAFETY INSTRUCTIONS - EN***

- **First carefully read the instruction manual in full prior to using the appliance and store the manual in a safe place for future reference.**
- Only use this appliance for the purposes described in the instruction manual.
- This appliance is only suitable for household use.
- The appliance may be used by children of 8 years and older and persons with a limited physical, sensory or mental capacity or lack of experience or knowledge, provided they use the appliance under supervision or have been instructed about its safe use and understand the hazards involved.
- Children must not play with the appliance.
- The appliance may not be cleaned or maintained by children younger than 8 years of age, unless this is done under supervision.
- Keep the appliance and cable out of reach of children younger than 8 years of age.
- Strict supervision is required if the appliance is used by or near children.
- Keep hands, feet, loose-fitting clothes, hair and animals out of reach of the rotating brush. This is to prevent injury to skin, eyes or ears, for example.
- Do not use the appliance outdoors or on a wet surface and do not use it for picking up moisture.
- Do not pick up lightly flammable materials.
- Do not pick up burning materials such as cigarettes, matches or ash.
- Always make sure the appliance is placed on an even, flat surface and is only used indoors.
- Do not stand on the cord while using the appliance.
- Ensure that the cord cannot wrap itself around arms or legs during use.
- Do not use the appliance for cleaning animals or people.

- This appliance is intended for household and similar use, such as:
  - in staff kitchens, shops, offices and other work environments;
  - by guests of hotels, motels and other residential environments;
  - in Bed&Breakfast type environments;
  - farms.
- **Caution:** the appliance may not be used with an external timer or a separate remote control.
- Only connect the appliance to alternate current, to an earthed wall socket, with a mains voltage that corresponds with the information provided on the information plate of the appliance.
- Never bend the power cord sharply or allow it to run across hot parts.
- Do not use the appliance if the plug, cord or appliance are damaged, or if the appliance no longer functions properly or if it is damaged in any other way. In that case, consult the shop or our customer service. Never replace the plug or cord yourself.
- The use of accessories not recommended or sold by Tomado may cause fire, electrical shocks or injuries.
- The brush and vacuum cleaner were specially designed for use on carpets and hard floors. In rare cases, and depending on the type of floor, it is possible that scratches are made in the surface to be cleaned. Tomado is not responsible for any damage made on the floor. If necessary, a special parquet brush is available via the Tomado webshop.
- If the appliance is not being used or if parts or accessories must be mounted or removed or if the appliance is being cleaned, fully switch off the appliance and remove the plug from the socket.
- Do not leave the appliance unsupervised if the appliance is operational.
- Never place the appliance near appliances that give off heat, such as ovens, gas cookers, hotplates, etc.
- If the appliance is not used as intended or if the instructions in the manual are not observed, no compensation can be claimed in case of defects or accidents and the warranty will be invalidated.

- Correct installation and maintenance of the motor filter, Hepa filter and dust collector in accordance with the instructions in the manual is necessary to prevent defects in the appliance. In case of defects caused by incorrect use or not placing the filters, the warranty becomes invalid.
- Always pull the entire cord out of the appliance when it is being used for more than 30 minutes at a time, to prevent the cord from overheating.
- Never submerge the appliance, cord or plug in water.
- Make sure that children are unable to touch the cable or appliance.
- Do not allow the cable to run over sharp edges, hot components or other sources of heat.
- Do not pull the cord and/or appliance to remove the plug from the wall socket. Never touch the appliance with wet or damp hands.
- If you decide to cease using the appliance due to a defect, we recommend cutting off the cord after removing the plug from the wall socket.

## PRODUCT DESCRIPTION

1. Hose connection
2. Dust reservoir
3. Handle
4. Button to unlock the dust reservoir
5. On/off switch ①
6. HEPA filter behind the grille
7. Cord winding system
8. Button for automatic cord winding ②
9. Hose
10. Extra suction power controller
11. Snap-on system for connecting the tube to the hose or disconnecting it.
12. Slide button to adjust tube length
13. Telescopic tube
14. Floor nozzle with button for retracting and extending the brushes 
15. Button for disconnecting the hose

## PRIOR TO FIRST USE

Follow these instructions when using the vacuum cleaner for the first time: Carefully remove the vacuum cleaner and all accessories from the packaging and remove all packaging material. Keep the packaging (plastic bags and cardboard) out of reach of children. After unpacking the appliance, carefully check it for external damage that may have occurred during transport. Place the vacuum cleaner on a sturdy, dry and flat surface.

## ASSEMBLY

Make sure the plug of the vacuum cleaner is not inserted in a socket when (dis)assembling accessories or parts.

### HOSE

Connect the hose to the vacuum cleaner: insert the end of the hose in the hose connection on the vacuum cleaner until you hear a click sound.

Disconnecting the hose from the vacuum cleaner: check that the plug is not in a power socket. Press the unlocking button while removing the hose from the vacuum cleaner.

### TELESCOPIC TUBE

1. Insert the handle of the hose in the telescopic tube, until it snaps in place.
2. Adjust the telescopic tube to the required length. Slide the button at the top of the tube upwards and pull the lower section of the tube to make it longer. When you let go of the sliding button, the tube will snap in place at the required length.
3. Attach the floor nozzle by sliding the tube firmly into the floor nozzle.
4. Disconnect the hose from the tube by pressing the button of the snap-on system and pulling out the handle of the hose at the same time.

### ACCESSORY

Attach the accessory to the hose handle for different cleaning jobs by firmly sliding it onto the handle.

Combination crevice tool: for cleaning skirting boards, in corners and small spaces

The combination crevice tool can be used in two ways:

- a. folded in as crevice tool or
- b. folded out with the brush.





## USE

Check that the voltage stated on the information plate matches the voltage used in your region.

### SWITCHING ON THE VACUUM CLEANER

1. Place the vacuum cleaner on a sturdy and flat surface.
2. Carefully pull the cord out of the vacuum cleaner until you reach the required length or up to the yellow mark and insert the plug in a power socket. Never pull the cord further than the red mark.
3. Switch on the vacuum cleaner by pressing the on/off button (Ⓜ) with your foot.
4. Depending on the surface to be cleaned, you can adjust the brushes in the floor nozzle.

 When cleaning hard floors, you must make sure the brushes are extended.

 When cleaning floor coverings or floor cloths, the brushes must be retracted.

When it is difficult to move the floor nozzle over the floor, you can adjust the suction power with the min - max suction power controller or with the extra suction power controller on the handle of the hose.

### SWITCHING OFF THE VACUUM CLEANER

1. Switch off the vacuum cleaner by pressing the on/off button (Ⓜ) with your foot.
2. Remove the plug from the socket, hold the plug and allow the cord to wind automatically by pressing the button for automatic rewinding (Ⓜ) with your foot. Guide the cord with your hand to prevent possible damage. The cord is automatically wound up in the vacuum cleaner.

## MAINTENANCE

Regularly check the hose, dust reservoir and filter to prevent problems. Empty the hose when it is clogged. Empty the dust reservoir when it is full and clean or replace the filters when they are dirty.

### EMPTYING OF THE DUST RESERVOIR

1. Grasp the dust reservoir handle and press the silver unlocking button on top of the vacuum cleaner [4] to unlock the dust reservoir.
2. Lift the dust reservoir upwards and pull it towards you.
3. Hold the dust reservoir by the handle while holding it over a waste bin. Remove the dust reservoir cover by pulling the cover upwards at the back as in figure 2.
4. Gently shake the dust reservoir empty in the waste bin.
5. Put the cover back on the dust reservoir. You hear a click when it is properly closed again.
6. Put the dust reservoir back on the vacuum cleaner. You hear a click when it is properly in place.

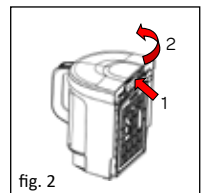
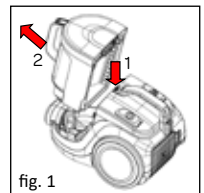



## CLEANING THE DUST RESERVOIR AND THE FILTER

If the dust reservoir or the dust reservoir filter become very dirty they can be cleaned with lukewarm running water.

1. First follow steps 1 to 4 in the EMPTYING THE DUST RESERVOIR section above to empty the dust reservoir.
2. Pull the filter grille out to remove the filter.
3. First tap the filter [2] firmly above the waste bin to remove as much dust as possible.
4. Remove the black part of the filter [1] and wash it off with lukewarm running water. Note: do not use a washingup liquid or cleaning products. The filter may not be put in a dishwasher.
5. Also clean the emptied dust reservoir with lukewarm running water. If necessary use a dishwashing brush or a soft sponge to remove stubborn dirt. Note: the reservoir may not be put in a dishwasher.
6. Dry everything thoroughly and let the parts dry for at least 24 hours in the air so moisture in the innermost spaces is also removed. Note: using the vacuum cleaner with damp parts can cause damage to the motor.
7. Put the black part of the filter [1] back in the grille and put this back on the dust reservoir.
8. Close the dust reservoir cover. You hear a click when it is properly closed.
9. Put the dust reservoir back on the vacuum cleaner. You hear a click when it is properly in place.

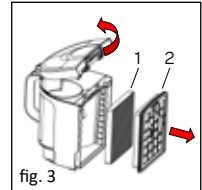

## CLEANING OR REPLACING THE HEPA FILTER

The HEPA filter cleans the air one more time before it is ejected by the vacuum cleaner. Clean the HEPA filter at least once every six months or when it is very dusty. When the HEPA filter is damaged, it must be replaced by a new original filter.

- Press the clip to open the grille with HEPA filter behind.
- Push the clip backwards and remove the HEPA filter.
- Clean the HEPA filter with lukewarm running water and allow the filter to dry in the air. Do not use cleaning agents or brushes.
- Only place the HEPA filter back once it is fully dry, or place a new HEPA filter.
- Place back the grille. Make sure it is properly attached.

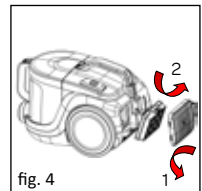

## Attention

- Only use the vacuum cleaner when all filters have been placed. If not, the suction power could be reduced or the motor could be damaged.
- Remove the plug from the socket before cleaning or replacing the filters.
- Torn or not properly sealing filters could damage the motor. When a filter is defective, it must be replaced by a new original filter.
- The filters may not be cleaned in the dishwasher.
- Do not use a hair dryer to dry the filters.

## STORAGE

To safely store the vacuum cleaner:

- Rewind the cord by pressing the button  for automatic cord rewinding with your foot.
- Slide the button on the top side of the tube upwards and push the top part of the tube downwards to shorten the tube. When you let go of the sliding button, the tube will snap tight.
- Stow the vacuum cleaner away and slide the floor nozzle into the holder on the back of the vacuum cleaner.



fig. 5

## FREQUENTLY ASKED QUESTIONS

Problem	Possible cause	Solution
The suction power is reduced.	The dust reservoir is full.	Empty the dust reservoir.
	The filters are clogged.	Replace the dust reservoir filter or clean the HEPA filter according to the instructions.
It is difficult to move the floor nozzle over the floor.	The suction power is too high.	Open the extra suction power controller on the handle.
	The knob on the floor nozzle is not in the right position.	Make sure the brushes are retracted on carpet. Make sure the brushes are extended on hard floors.
The vacuum cleaner makes more noise.	The tube or hose is clogged.	Disconnect the telescopic tube and hose and unclog them.
	The dust reservoir filter or the HEPA filter is blocked.	Replace the dust reservoir filter. Clean or replace the HEPA filter.
	There is a blockage in the reservoir.	Empty the dust reservoir and clean the reservoir according to the instructions.

## RECYCLING



This symbol means that this product should not be disposed of with regular household waste (2012/19/EU). Observe the rules that apply in your country for the separated collection of electric and electronic products. Correct disposal of the product prevents negative consequences for the environment and for public health. The packaging material of this product can be recycled 100%, return packaging material separately.



## **SICHERHEITSVORSCHRIFTEN - DE**

- **Lesen Sie die Gebrauchsanleitung vor der ersten Verwendung des Geräts vollständig und aufmerksam durch und bewahren Sie diese sorgfältig auf, damit Sie sie später zurate ziehen können.**
- Verwenden Sie dieses Gerät ausschließlich für die in der Gebrauchsanleitung beschriebenen Zwecke.
- Dieses Gerät ist ausschließlich für die Verwendung in Haushalten geeignet.
- Das Gerät darf nur dann von Kindern ab 8 Jahren und von Personen mit eingeschränkter körperlicher, sensorischer oder mentaler Leistungsfähigkeit oder einem Mangel an Erfahrung oder Wissen, verwendet werden, wenn das Gerät von ihnen unter Aufsicht verwendet wird oder sie über den sicheren Gebrauch des Gerätes instruiert wurden und die sich aus dem Gebrauch ergebenden Gefahren verstehen.
- Kinder dürfen nicht mit dem Gerät spielen.
- Das Gerät darf von Kindern unter 8 Jahren nicht gereinigt oder gewartet werden, es sei denn, es geschieht unter Aufsicht.
- Bewahren Sie das Gerät und das Kabel außerhalb der Reichweite von Kindern unter 8 Jahren auf.
- Bei Benutzung des Gerätes in der Nähe von Kindern ist eine strenge Aufsicht notwendig.
- Hände, Füße, lockere Kleidung, Haare und Tiere müssen unbedingt aus dem Einzugsbereich der drehenden Bürste ferngehalten werden. Andernfalls können Verletzungen an der Haut, den Augen oder den Ohren verursacht werden.
- Verwenden Sie das Gerät nicht im Freien, auf einem nassen Untergrund oder zum Aufsaugen von Feuchtigkeit.
- Saugen Sie keine leicht entflammaren Materialien auf.
- Saugen Sie keine brennenden Materialien wie Zigaretten, Streichhölzer oder Asche auf.
- Sorgen Sie immer dafür, dass das Gerät auf einem ebenen, glatten Untergrund steht, und verwenden Sie es ausschließlich in Innenräumen.

- Stellen Sie sich während des Gebrauchs des Geräts nicht auf das Kabel.
- Achten Sie darauf, dass sich das Kabel während des Gebrauchs nicht um Arme oder Beine wickeln kann.
- Verwenden Sie das Gerät nicht zum Reinigen von Menschen oder Tieren.
- Dieses Gerät ist für den Gebrauch in Haushalten oder für einen ähnlichen Gebrauch ausgelegt, z. B.
  - in Personalküchen, in Geschäften, Büros und anderen Arbeitsumgebungen;
  - von Gästen in Hotels, Motels und anderen Unterkunftsbereichen;
  - in Bed-and-Breakfast-Unterkünften;
  - auf bäuerlichen Anwesen.
- **Achtung:** Das Gerät darf nicht mit einem externen Timer oder einer separaten Fernbedienung verwendet werden.
- Schließen Sie das Gerät nur an Wechselstrom an einer Schuko-Wandsteckdose mit einer Netzspannung an, die der auf dem Typenschild des Geräts angegebenen Spannung entspricht.
- Knicken Sie das Netzkabel niemals stark und achten Sie darauf, dass es nicht mit heißen Teilen in Kontakt kommt.
- Verwenden Sie das Gerät nicht, wenn der Stecker, das Kabel oder das Gerät beschädigt ist, wenn das Gerät nicht mehr ordnungsgemäß funktioniert oder wenn es heruntergefallen ist oder auf eine andere Weise beschädigt wurde. Wenden Sie sich in dem Fall an Ihren Händler oder unseren Kundendienst. Ersetzen Sie den Stecker oder das Kabel auf keinen Fall selbst.
- Die Verwendung von Zubehör, das nicht von Tomado empfohlen oder verkauft wird, kann zu Brand, Stromschlag oder Verletzungen führen.
- Die Bürste und der Staubsauger wurden speziell für die Verwendung auf Teppichen und Hartböden entworfen. In seltenen Fällen und abhängig von der Bodenart kann es vorkommen, dass auf der zu saugenden Oberfläche Kratzer entstehen. Tomado haftet nicht für am Boden entstehende Schäden. Über den Webshop von Tomado ist gegebenenfalls eine Parkettbürste erhältlich.

- Schalten Sie das Gerät vollständig aus und ziehen Sie den Stecker aus der Steckdose, wenn es nicht verwendet wird, wenn Teile oder Zubehör montiert oder demontiert werden müssen oder das Gerät gereinigt wird.
- Lassen Sie das Gerät nicht unbeaufsichtigt stehen, wenn es eingeschaltet ist.
- Stellen Sie das Gerät nie in die Nähe von Wärmequellen wie Öfen, Gasherde, Herdplatten usw.
- Bei unsachgemäßer Verwendung des Geräts oder wenn die Anweisungen der Gebrauchsanleitung nicht eingehalten werden, besteht bei eventuellen Defekten oder Unfällen kein Anspruch auf Schadensersatz; zudem verfällt hierdurch das Recht auf Garantie.
- Die korrekte Installation und Wartung des Motorfilters, des HEPA-Filters und des Staubbehälter gemäß Anweisung in der Gebrauchsanleitung sind notwendig, um Defekte am Gerät zu vermeiden. Bei Defekten, die durch die unsachgemäße Verwendung oder das Nichteinsetzen von Filtern entstehen, verfällt das Recht auf Garantie.
- Ziehen Sie das Kabel komplett aus dem Gerät heraus, wenn es länger als 30 Minuten hintereinander in Gebrauch ist, um zu vermeiden, dass sich das Kabel überhitzt.
- Tauchen Sie das Gerät, das Kabel oder den Stecker niemals in Wasser ein.
- Sorgen Sie dafür, dass Kinder das Kabel oder das Gerät nicht berühren können.
- Lassen Sie das Kabel nie über scharfe Ränder, warme Teile oder andere Wärmequellen hängen.
- Ziehen Sie nie am Kabel oder am Gerät selbst, um den Stecker aus der Wandsteckdose zu ziehen. Fassen Sie das Gerät nie mit nassen oder feuchten Händen an.
- Wenn Sie beschließen, das Gerät wegen eines Defekts nicht mehr zu verwenden, empfehlen wir Ihnen, das Kabel zu durchtrennen, nachdem Sie den Stecker aus der Steckdose gezogen haben.

## PRODUKTBESCHREIBUNG

1. Schlauchanschluss
2. Staubauffangbehälter
3. Griff
4. Taste zum Entriegeln des Staubauffangbehälters
5. Ein/Aus-Knopf (Ⓞ)
6. HEPA-Filter hinter dem Gitter
7. Kabelaufrollsystem
8. Knopf für automatischen Kabelaufroller (Ⓞ)
9. Schlauch
10. Zusätzliche Saugstärkeregelung
11. Klick-System zum Befestigen bzw. Lösen des Schlauches
12. Schieberegler zur Anpassung der Rohrlänge
13. Teleskoprohr
14. Bodendüse mit Knopf zum Ein- und Ausfahren der Bürsten  / 
15. Knopf zum Lösen des Schlauches

## VOR DER ERSTEN VERWENDUNG

Bevor Sie den Staubsauger zum ersten Mal benutzen, gehen Sie wie folgt vor: Nehmen Sie den Staubsauger mit allem Zubehör vorsichtig aus der Verpackung und entfernen Sie das gesamte Verpackungsmaterial. Bewahren Sie die Verpackung (Plastikhüllen und Pappe) für Kinder unzugänglich auf. Kontrollieren Sie das Gerät nach dem Auspacken gründlich auf äußerliche Schäden, die eventuell durch den Transport entstanden sein können. Stellen Sie den Staubsauger auf einen stabilen, trockenen und ebenen Untergrund.

## MONTAGE

Achten Sie darauf, dass der Stecker des Staubsaugers während des Montierens oder Demontierens von Zubehör oder sonstigen Teilen nicht in eine Steckdose gesteckt ist.

### SCHLAUCH

Den Schlauch am Staubsauger befestigen: Stecken Sie das Ende des Schlauches in den Schlauchanschluss des Staubsaugers, bis Sie hören, dass es mit einem Klicken einrastet.

Den Schlauch vom Staubsauger lösen: Vergewissern Sie sich, dass der Stecker nicht in eine Steckdose eingesteckt ist. Drücken Sie den Entriegelungsknopf und ziehen Sie den Schlauch gleichzeitig aus dem Staubsauger.

### TELESKOPROHR

1. Stecken Sie den Griff des Schlauches in das Teleskoprohr, bis Sie hören, dass er mit einem Klicken einrastet.
2. Stellen Sie das Teleskoprohr auf die gewünschte Länge ein. Schieben Sie dazu den Schieber an der Oberseite des Rohres nach oben und ziehen Sie am unteren Teil des Rohres, um es zu verlängern. Sobald Sie den Schieber loslassen, rastet das Rohr in der gewünschten Länge ein.
3. Befestigen Sie die Bodendüse, indem Sie das Rohr fest in die Bodendüse schieben.
4. Lösen Sie den Schlauch vom Rohr, indem Sie den Knopf des Klick-Systems drücken und gleichzeitig den Griff des Schlauches herausziehen.

### ZUBEHÖR

Für verschiedene Reinigungsarbeiten kann Zubehör am Griff des Schlauches befestigt werden, indem dieses fest auf den Griff geschoben wird.

Kombinations-Ritzendüse: Für die Reinigung von Fußleisten, Ecken und engen Stellen. Die Kombinations-Ritzendüse kann auf zwei Arten verwendet werden:



- a. eingeklappt als Ritzendüse oder
- b. ausgeklappt mit der Bürste.



## VERWENDUNG

Kontrollieren Sie, ob die Spannung auf dem Typenschild des Geräts mit der Netzspannung in Ihrer Region übereinstimmt.

### DEN STAUBSAUGER EINSCHALTEN

1. Stellen Sie den Staubsauger auf einen trockenen und ebenen Boden.
2. Ziehen Sie das Kabel gleichmäßig bis zur gewünschten Länge oder bis zur gelben Markierung aus dem Staubsauger und stecken Sie den Stecker in eine Steckdose. Ziehen Sie das Kabel niemals weiter als bis zur roten Markierung heraus.
3. Schalten Sie den Staubsauger ein, indem Sie mit Ihrem Fuß den Ein-/Aus-Knopf (1) drücken.
4. Die Bürsten in der Bodendüse können an die Fläche, die Sie saugen möchten, angepasst werden.  
 Wenn Sie Hartböden reinigen, stellen Sie die Düse so ein, dass die Bürste ausgefahren ist.  
 Für die Reinigung von Teppichböden oder Teppichen muss die Bürste eingefahren sein.  
Wenn sich die Bodendüse nur schwer über den Boden bewegen lässt, können Sie die Saugstärke mit dem Saugstärkereger Min - Max oder mit der zusätzlichen Saugstärkeregelung auf dem Griff des Schlauches anpassen.

### DEN STAUBSAUGER AUSSCHALTEN

1. Schalten Sie den Staubsauger aus, indem Sie mit Ihrem Fuß den Ein-/Aus-Knopf (1) betätigen.
2. Ziehen Sie den Stecker aus der Steckdose, halten Sie den Stecker fest und lassen Sie das Kabel automatisch aufrollen, indem Sie mit dem Fuß den Knopf für den automatischen Kabelaufroller (2) drücken. Führen Sie das Kabel mit der Hand, um Schäden zu vermeiden. Das Kabel wird automatisch im Staubsauger aufgerollt.

## WARTUNG

Um Problemen vorzubeugen, müssen Sie den Schlauch, den Staubauffangbehälter und die Filter regelmäßig kontrollieren. Entleeren Sie den Schlauch, wenn er verstopft ist. Entleeren Sie den Staubauffangbehälter, wenn er voll ist, und reinigen oder ersetzen Sie die Filter, wenn sie verschmutzt sind.

### ENTLEEREN DES STAUBAUFFANGBEHÄLTERS

1. Zum Entriegeln halten Sie den Griff des Staubauffangbehälters fest und drücken Sie oben auf dem Staubsauger auf den silberfarbenen Entriegelungsknopf [4].
2. Heben Sie den Staubauffangbehälter an und ziehen Sie ihn auf sich zu.
3. Halten Sie den Staubauffangbehälter am Griff fest, während Sie diesen über einen Mülleimer halten. Entfernen Sie den Deckel vom Staubauffangbehälter, indem Sie den Deckel an der Rückseite nach oben ziehen (siehe Abbildung 2).
4. Schütten Sie den Staubauffangbehälter ruhig in den Mülleimer aus.
5. Bringen Sie den Deckel wieder auf dem Staubauffangbehälter an. Wenn dieser richtig geschlossen ist, hören Sie ein Klicken.
6. Setzen Sie den Staubauffangbehälter wieder in den Staubsauger ein. Wenn dieser richtig eingesetzt wird, hören Sie ein Klicken.

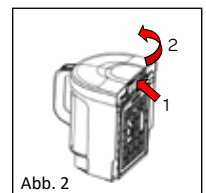
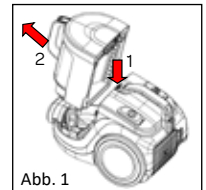

## REINIGEN VON STAUBAUFFANGBEHÄLTER UND FILTER

Wenn der Staubauffangbehälter oder der Filter des Staubauffangbehälters stark verschmutzt ist, können Sie diese Teile unter fließendem lauwarmem Wasser reinigen.

1. Durchlaufen Sie zuerst die Schritte 1 bis 4 aus dem Kapitel ENTLEREN DES STAUBAUFFANGBEHÄLTERS oben, um den Staubauffangbehälter zu entleeren.
2. Lösen Sie das Gitter des Filters, um den Filter herauszunehmen.
3. Schütteln Sie den Filter [2] zuerst gut über einem Mülleimer aus, sodass möglichst viel Staub entfernt wird.
4. Entfernen Sie dann das schwarze Teil des Filters [1] und spülen Sie es unter fließendem lauwarmem Wasser aus. Achtung: Verwenden Sie keine Spül- oder Reinigungsmittel. Der Filter darf nicht in der Spülmaschine gereinigt werden.
5. Reinigen Sie den entleerten Staubauffangbehälter unter fließendem lauwarmem Wasser. Entfernen Sie hartnäckige Verunreinigungen gegebenenfalls mit einer Spülbürste oder einem weichen Schwamm. Achtung: Der Auffangbehälter darf nicht in der Spülmaschine gereinigt werden.
6. Trocknen Sie alles gut ab und lassen Sie die Teile mindestens 24 Stunden an der Luft trocknen, sodass sich auch tief im Inneren keine Feuchtigkeit mehr befindet. Achtung: Wenn der Staubsauger mit feuchten Teilen verwendet wird, können Schäden am Motor entstehen.
7. Setzen Sie das schwarze Teil des Filters [1] wieder in das Gitter ein und setzen Sie dieses dann wieder in den Staubauffangbehälter ein.
8. Schließen Sie den Deckel des Staubauffangbehälters. Wenn dieser richtig geschlossen ist, hören Sie ein Klicken.
9. Setzen Sie den Staubauffangbehälter wieder in den Staubsauger ein. Wenn dieser richtig eingesetzt wird, hören Sie ein Klicken.

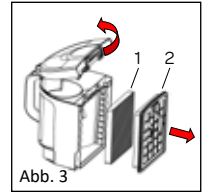

## DEN HEPA-FILTER REINIGEN ODER ERSETZEN

Der HEPA-Filter reinigt die Luft noch einmal, bevor sie vom Staubsauger an die Außenluft abgegeben wird. Reinigen Sie den HEPA-Filter mindestens jedes halbe Jahr oder wenn dieser sehr staubig ist. Wenn der HEPA-Filter beschädigt ist, muss dieser durch ein neues, originales Exemplar ersetzt werden.

- Drücken Sie auf den Clip, um das Gitter zu öffnen, hinter dem sich der HEPA-Filter befindet.
- Drücken Sie den Clip nach hinten und nehmen Sie den HEPA-Filter heraus.
- Reinigen Sie den HEPA-Filter unter fließendem lauwarmem Wasser und lassen Sie den Filter an der Luft trocknen. Verwenden Sie keine Reinigungsmittel und keine Bürsten.
- Setzen Sie den HEPA-Filter erst wieder in den Staubsauger ein, wenn er vollkommen trocken ist, oder verwenden Sie einen neuen HEPA-Filter.
- Setzen Sie das Gitter wieder ein. Achten Sie darauf, dass es gut einrastet.

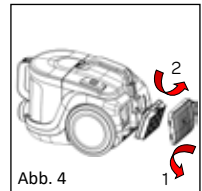

## Achtung

- Verwenden Sie den Staubsauger nur, wenn alle Filter eingesetzt sind. Wenn dies nicht der Fall ist, kann die Saugstärke verringert sein oder der Motor beschädigt werden.
- Ziehen Sie den Stecker aus der Steckdose, bevor Sie die Filter reinigen oder austauschen.
- Gerissene oder nicht richtig schließende Filter können zu Schäden am Motor führen. Wenn ein Filter defekt ist, muss dieser durch ein neues, originales Exemplar ersetzt werden.
- Die Filter dürfen nicht in der Spülmaschine gereinigt werden.
- Verwenden Sie zum Trocknen des Filters keinen Föhn.



## VERSTAUEN

Damit Sie den Staubsauger leicht verstauen können:

- Rollen Sie das Kabel auf, indem Sie mit dem Fuß den Knopf für den automatischen Kabelaufroller (☺) drücken.
- Schieben Sie den Schieber an der Oberseite des Rohres nach oben und drücken Sie den oberen Teil des Rohres nach unten, um es kürzer zu machen. Sobald Sie den Schieber loslassen, rastet das Rohr ein.
- Stellen Sie den Staubsauger weg und schieben Sie die Bodendüse in die Halterung auf der Rückseite des Staubsaugers.



Abb. 5

## HÄUFIG GESTELLTE FRAGEN

Störung	Mögliche Ursache	Lösung
Die Saugstärke ist reduziert.	Der Staubauffangbehälter ist voll.	Entleeren Sie den Staubauffangbehälter.
	Die Filter sind verstopft.	Tauschen Sie den Filter des Staubauffangbehälters aus oder reinigen Sie den HEPA-Filter gemäß den Anweisungen.
Die Bodendüse lässt sich nur schwer über den Boden bewegen.	Die Saugstärke ist zu hoch.	Öffnen Sie die zusätzliche Saugstärkeregelung auf dem Griff.
	Der Knopf auf der Bodendüse ist nicht in der richtigen Stellung.	Achten Sie darauf, dass die Bürste bei Teppichen eingefahren ist. Achten Sie darauf, dass die Bürste bei Hartböden ausgefahren ist.
Der Staubsauger macht mehr Lärm.	Im Rohr oder im Schlauch befindet sich eine Verstopfung.	Nehmen Sie das Teleskoprohr und den Schlauch ab und entfernen Sie die Verstopfung.
	Der Filter des Staubauffangbehälters oder der HEPA-Filter ist verstopft.	Tauschen Sie den Filter des Staubauffangbehälters aus. Reinigen Sie den HEPA-Filter oder tauschen Sie ihn aus.
	Im Auffangbehälter befindet sich eine Verstopfung	Entleeren Sie den Staubauffangbehälter und reinigen Sie diesen gemäß den Anweisungen.

## RECYCLING

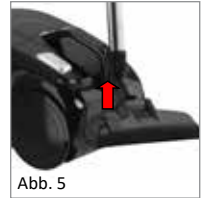

Dieses Symbol weist darauf hin, dass dieses Produkt nicht mit dem normalen Hausmüll entsorgt werden darf (2012/19/EU). Befolgen Sie die in Ihrem Land geltenden Vorschriften in Bezug auf die getrennte Sammlung von Elektro- und Elektronikgeräten. Durch eine korrekte Entsorgung des Produkts beugen Sie negativen Folgen für die Umwelt und die Volksgesundheit vor. Das Verpackungsmaterial ist zu 100% recycelbar; sammeln Sie das Verpackungsmaterial daher getrennt ein.



## **CONSIGNES DE SÉCURITÉ - FR**

- **Lisez attentivement et entièrement le mode d'emploi avant d'utiliser l'appareil pour la première fois, et conservez-le soigneusement pour une consultation future.**
- Utilisez cet appareil uniquement aux fins décrites dans ce mode d'emploi.
- Cet appareil est uniquement destiné à un usage domestique.
- L'appareil peut être utilisé par les enfants à partir de 8 ans et plus, et par les personnes ayant des capacités physiques, sensorielles ou mentales réduites ou un manque d'expérience et de connaissances, à condition qu'elles utilisent l'appareil sous surveillance ou qu'elles aient reçu des instructions concernant son utilisation en toute sécurité et qu'elles comprennent les dangers encourus.
- Les enfants ne doivent pas jouer avec l'appareil.
- L'appareil ne doit pas être nettoyé ni entretenu par des enfants âgés de moins de 8 ans, sauf sous surveillance.
- Tenir l'appareil et le câble d'alimentation hors de portée des enfants de moins de 8 ans.
- Une surveillance accrue est requise lorsque cet appareil est utilisé par ou à proximité des enfants.
- Maintenez les mains, pieds, vêtements lâches, cheveux et animaux hors de portée de la brosse en rotation, ceci afin de prévenir toute blessure au niveau de la peau, des yeux ou des oreilles par exemple.
- N'utilisez pas l'appareil à l'extérieur ou sur une surface humide, et n'utilisez pas l'appareil pour aspirer du liquide.
- N'aspirez pas de matériaux inflammables.
- N'aspirez pas de matériaux en combustion comme des cigarettes, des allumettes ou des cendres.
- Veillez à toujours poser l'appareil sur une surface égale et plane, et à l'utiliser exclusivement à l'intérieur.
- Ne marchez pas sur le câble pendant l'utilisation de l'appareil.
- Veillez à ce que le câble ne s'enroule pas autour des bras ou des jambes durant l'utilisation.

- N'utilisez pas l'appareil pour nettoyer des animaux ou des humains.
- Cet appareil est destiné à un usage domestique et analogue, par exemple :
  - dans les cuisines destinées au personnel, dans les magasins, bureaux et autres environnements de travail ;
  - par des clients dans les hôtels, motels et autres environnements résidentiels ;
  - dans les environnements de type chambre d'hôte ;
  - dans les fermes.
- **Attention** : l'appareil ne doit pas être utilisé avec une minuterie externe ou une télécommande séparée.
- Branchez l'appareil uniquement sur du courant alternatif, dans une prise de courant murale mise à la terre, avec une tension de secteur correspondant à celle indiquée sur la plaque signalétique de l'appareil.
- Le câble d'alimentation ne doit jamais être plié de manière trop serrée ou entrer en contact avec des parties chaudes.
- N'utilisez pas l'appareil si la fiche, le câble d'alimentation ou l'appareil est endommagé, ou si l'appareil ne fonctionne plus correctement ou s'il est tombé ou endommagé d'une autre manière. Dans ce cas, consultez le revendeur ou notre service clientèle. Ne remplacez en aucun cas la fiche ou le câble d'alimentation vous-même.
- L'utilisation d'accessoires non recommandés ou non vendus par Tomado, peut provoquer un incendie, une électrocution ou des blessures.
- La brosse et l'aspirateur sont spécialement conçus pour une utilisation sur de la moquette ou des sols durs. Dans de rares cas, et en fonction du type de sol, il peut arriver que des rayures apparaissent sur la surface à aspirer. Tomado n'est pas responsable pour les dommages occasionnés au sol. Une brosse spéciale pour parquet est éventuellement disponible, par l'intermédiaire de la boutique Web de Tomado.
- Si vous n'utilisez pas l'appareil ou si vous montez ou démontez des accessoires, ou encore lorsque vous le nettoyez, arrêtez totalement l'appareil et retirez la fiche de la prise de courant.

- Ne laissez jamais l'appareil sans surveillance lorsqu'il fonctionne.
- Ne placez jamais l'appareil près d'équipements produisant de la chaleur comme les fours, cuisinières à gaz, plaques de cuisson, etc.
- L'utilisation impropre de l'appareil ou le non-respect des instructions du mode d'emploi annule tout droit à une indemnisation en cas d'éventuels défauts ou accidents et annule la garantie.
- Il est nécessaire d'installer correctement et d'entretenir le filtre moteur, le filtre Hepa et le réservoir à poussière suivant les instructions du mode d'emploi pour éviter d'endommager l'appareil. Lorsque des dommages sont causés par une mauvaise utilisation ou une installation incorrecte du filtres pour aspirateur, la garantie est caduque.
- Tirez toujours l'ensemble du câble hors de l'appareil lorsque celui-ci est utilisé plus de 30 minutes, afin d'éviter toute surchauffe du câble.
- N'immergez jamais l'appareil, le câble d'alimentation ou la fiche dans l'eau.
- Veillez à ce que les enfants ne puissent pas toucher le câble d'alimentation ni l'appareil.
- Ne laissez pas pendre le câble d'alimentation sur des arêtes vives, des éléments chauds ou d'autres sources de chaleur.
- Ne tirez pas sur le câble d'alimentation ou sur l'appareil pour retirer la fiche de la prise de courant murale. Ne touchez jamais l'appareil avec les mains mouillées ou humides.
- Si vous décidez de ne plus utiliser l'appareil en raison d'un défaut, nous vous conseillons de retirer la fiche de la prise murale et de couper le câble d'alimentation.

## DESCRIPTION DU PRODUIT

1. Ouverture d'aspiration
2. Bac à poussière
3. Poignée
4. Bouton pour déverrouiller le bac à poussière
5. Bouton marche/arrêt (⏻)
6. Filtre HEPA derrière la grille
7. Système d'enroulement du câble
8. Pédale pour enroulement automatique du câble (⏻)
9. Flexible
10. Réglage supplémentaire de la puissance d'aspiration
11. Système clipsable pour fixer le flexible ou le retirer du tube
12. Bouton coulissant d'ajustement de la longueur du tube
13. Tube télescopique
14. Suceur pour sols avec bouton pour insérer et retirer les brosses  / 
15. Bouton pour détacher le flexible

## AVANT LA TOUTE PREMIÈRE UTILISATION

Avant d'utiliser l'aspirateur pour la première fois, vous devez procéder comme suit : déballez l'aspirateur avec précaution et retirez tous les emballages. Conservez le matériel d'emballage (sacs en plastique et carton) hors de portée des enfants. Après avoir débarrassé l'appareil, contrôlez soigneusement s'il n'a pas été endommagé (dommages apparents) pendant le transport. Placez l'aspirateur sur une surface plane, sèche et solide.

## MONTAGE

Assurez-vous que la fiche de l'aspirateur n'est pas branchée à une prise de courant lors du montage des accessoires ou de pièces.

### FLEXIBLE

Fixer le flexible sur l'aspirateur : enfoncez l'extrémité du flexible dans l'ouverture d'aspiration sur l'aspirateur jusqu'à ce que vous entendiez un déclic.

Détacher le flexible de l'aspirateur : vérifiez que la fiche n'est pas dans une prise de courant. Appuyez sur le bouton de déverrouillage et retirez en même temps le flexible de l'aspirateur.

### TUBE TÉLESCOPIQUE

1. Insérez la poignée du flexible dans le tube télescopique jusqu'à entendre un clic.
2. Ajustez le tube télescopique à la longueur souhaitée. Faites glisser le bouton sur le haut du tube vers le haut et faites coulisser en tirant sur la partie inférieure du tube pour l'allonger. Une fois que vous relâchez le bouton, le tube se verrouille en place à la longueur désirée.
3. Fixez fermement l'embout dans le tube en le faisant coulisser.
4. Détachez le flexible du tube en appuyant sur le bouton du système clipsable et en tirant en même temps sur la poignée du flexible.

### ACCESSOIRE

Fixez l'accessoire sur la poignée du flexible pour les différents objectifs de nettoyage, en les faisant coulisser fermement sur la poignée.

Suceur plat combiné : pour le nettoyage des plinthes, coins et espaces étroits. Le suceur plat combiné peut être utilisé de deux manières :



- a. replié en tant que suceur plat ou
- b. déplié avec la brosse.



## UTILISATION

Vérifiez si la tension sur la plaque signalétique de l'appareil correspond à la tension qui est utilisée dans votre région.

### ALLUMER L'ASPIRATEUR

1. Placez l'aspirateur sur une surface sèche et plate.
2. Tirez doucement sur le câble de l'aspirateur jusqu'à la longueur désirée ou jusqu'à la marque jaune et branchez-le sur une prise de courant. Ne tirez jamais le câble au-delà de la marque rouge.
3. Allumez l'aspirateur en appuyant avec votre pied sur la pédale marche/arrêt (Ⓢ).
4. Selon la surface à aspirer, utiliser les brosses adaptées dans le suceur.  
 Pour nettoyer les sols durs, veillez à ce que les brosses soient sorties.  
 Pour nettoyer la moquette ou des tapis, les brosses doivent être rentrées.  
Lorsqu'il est difficile de déplacer le suceur sur le sol, vous pouvez régler la puissance d'aspiration avec le réglage de puissance ou le réglage de puissance supplémentaire sur la poignée du flexible.

### ÉTEINDRE L'ASPIRATEUR

1. Éteignez l'aspirateur en appuyant avec votre pied sur le bouton marche/arrêt (Ⓢ).
2. Retirez la fiche de la prise de courant, tenez la fiche et laissez le câble s'enrouler automatiquement en appuyant avec votre pied sur le bouton pour l'enroulement automatique du câble (Ⓢ). Guidez le câble avec votre main pour empêcher d'éventuels dommages. Le câble s'enroulera automatiquement dans l'aspirateur.

## ENTRETIEN

Vérifiez régulièrement le flexible, le bac à poussière et les filtres afin d'éviter les problèmes. Videz le flexible si celui-ci est bouché. Videz le bac à poussière lorsqu'il est plein, et nettoyez ou remplacez les filtres quand ils sont sales.

### VIDER LE BAC À POUSSIÈRE

1. Attrapez la poignée du bac à poussière et appuyez sur le bouton de déverrouillage argenté [4] en haut de l'aspirateur, afin de déverrouiller le bac à poussière.
2. Soulevez le bac à poussière et tirez-le vers vous.
3. Maintenez le bac à poussière par la poignée tandis que vous le placez au-dessus d'une poubelle. Enlevez le couvercle du bac à poussière en soulevant le couvercle à l'arrière, comme illustré sur la figure 2.
4. Secouez délicatement le bac à poussière au-dessus de la poubelle pour le vider complètement.
5. Remplacez le couvercle sur le bac à poussière. Vous entendez un déclic lorsque le couvercle est bien fermé.
6. Remplacez le bac à poussière sur l'aspirateur. Vous entendez un déclic lorsque le bac est bien placé.

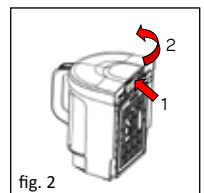
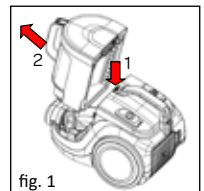

## NETTOYAGE DU BAC À POUSSIÈRE ET DU FILTRE

Si le bac à poussière ou le filtre du bac à poussière sont fortement encrassés, ils peuvent être nettoyés à l'eau courante tiède.

1. Suivez les étapes 1 à 4 du chapitre VIDER LE BAC À POUSSIÈRE ci-dessus, afin de vider le bac à poussière.
2. Tirez sur la grille du filtre pour la détacher, afin de retirer le filtre.
3. Tapez d'abord le filtre [2] au-dessus de la poubelle, afin d'éliminer le plus possible de poussière.
4. Retirez la partie noire du filtre [1] et rincez-la à l'eau courante tiède. Attention : n'utilisez pas de liquide vaisselle ou de détergents. Le filtre ne peut pas être nettoyé au lave-vaisselle.
5. Nettoyez également le bac à poussière vidé à l'eau courante tiède. Utilisez éventuellement une brosse de vaisselle ou une éponge douce pour éliminer la crasse tenace. Attention : le bac à poussière ne peut pas être nettoyé au lave-vaisselle.
6. Séchez correctement tous les éléments et laissez-les finir de sécher au minimum 24 heures à l'air libre, afin que l'humidité puisse également être éliminée des espaces intérieurs. Attention : l'utilisation de l'aspirateur avec des éléments humides peut entraîner l'endommagement du moteur.
7. Remplacez la partie noire du filtre [1] dans la grille et remplacez celle-ci sur le bac à poussière.
8. Refermez le couvercle du bac à poussière. Vous entendez un déclic lorsque le couvercle est bien fermé.
9. Remplacez le bac à poussière sur l'aspirateur. Vous entendez un déclic lorsque le bac est bien placé.

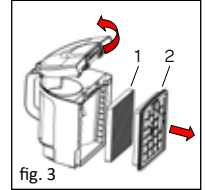

fig. 3

## NETTOYER OU REMPLACER LE FILTRE HEPA

Le filtre HEPA nettoie l'air une fois de plus avant que ce dernier ne soit rejeté par l'aspirateur. Nettoyez le filtre HEPA au minimum tous les six mois ou lorsqu'il est très poussiéreux. Lorsque le filtre HEPA est endommagé, il doit être remplacé par un nouvel exemplaire d'origine.

- Appuyez sur le clip pour ouvrir la grille derrière laquelle se trouve le filtre HEPA.
- Repoussez le clip puis retirez le filtre HEPA.
- Nettoyez le filtre HEPA à l'eau courante tiède et laissez sécher le filtre à l'air libre. N'utilisez pas de détergents ni de brosses.
- Réinstallez le filtre HEPA uniquement s'il est complètement sec ou insérez un nouveau filtre HEPA.
- Remplacez la grille. Veillez à ce que celle-ci soit bien clipsée.

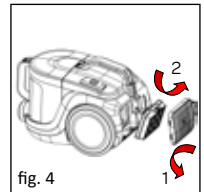

fig. 4

## Attention

- N'utilisez l'aspirateur que lorsque tous les filtres y ont été installés. Si ce n'est pas le cas, cela peut réduire la puissance d'aspiration ou endommager le moteur.
- Débranchez l'appareil avant de le nettoyer ou de remplacer les filtres.
- Des filtres déchirés ou ne fermant pas correctement peuvent endommager le moteur. Si un filtre est défectueux, vous devez le remplacer par un nouvel exemplaire d'origine.
- Les filtres ne peuvent pas être lavés au lave-vaisselle.
- N'utilisez pas de sèche-cheveux pour sécher les filtres.

## RANGEMENT

Pour ranger facilement votre aspirateur :

- Enroulez le câble en appuyant avec votre pied sur le bouton (Ⓜ) pour l'enroulement automatique du câble.
- Faites glisser vers le haut le bouton situé sur le haut du tube et repoussez la partie supérieure du tube vers le bas, pour raccourcir le tube. Dès que vous relâchez le bouton, le tube se verrouille.
- Rangez l'aspirateur et faites glisser le suceur pour sols dans le support situé à l'arrière de l'aspirateur.



fig. 5

## QUESTIONS FRÉQUEMMENT POSÉES

Problème	Cause possible	Solution
La puissance d'aspiration est diminuée.	Le sac à poussière est plein.	Videz le sac à poussière.
	Les filtres sont obstrués.	Remplacez le filtre du bac à poussière par un filtre neuf ou nettoyez le filtre HEPA selon les instructions.
Le suceur pour sols est difficile à déplacer sur le sol.	La puissance d'aspiration est trop élevée.	Ouvrez le réglage supplémentaire de la puissance d'aspiration situé sur la poignée.
	Le bouton sur le suceur pour sols ne se trouve pas dans la bonne position.	Assurez-vous que les brosses sont rétractées sur la moquette. Assurez-vous que les brosses sont sorties sur un sol dur.
L'aspirateur fait plus de bruit.	Il y a une obstruction dans le tube ou le flexible.	Désaccouplez le tube télescopique et le flexible et éliminez l'obstruction.
	Le filtre du bac à poussière ou le filtre HEPA est obstrué.	Remplacez le filtre du bac à poussière. Nettoyez ou remplacez le filtre HEPA.
	Il y a une obstruction dans le bac à poussière.	Videz le bac à poussière et nettoyez-le en suivant les instructions.

## RECYCLAGE



Ce symbole signifie que ce produit ne peut pas être jeté avec les déchets ménagers ordinaires (2012/19/UE). Veuillez suivre les règles en vigueur dans votre pays concernant la collecte sélective des produits électriques et électroniques. La mise au rebut adéquate du produit permet d'éviter des conséquences préjudiciables pour l'environnement et la santé publique. Le matériel d'emballage de ce produit est 100 % recyclable ; veuillez donc l'éliminer séparément.



## **ACCESSOIRES BESTELLEN**

**NL**

Ga naar [www.tomado.com/support](http://www.tomado.com/support) om accessoires of reserveonderdelen aan te schaffen.

## **GARANTIEVOORWAARDEN**

Op dit product wordt een garantie van 24 maanden verleend. Uw garantie is geldig wanneer het product is gebruikt in overeenstemming met de gebruiksaanwijzing en voor het doel waarvoor het gemaakt is. Tevens dient het originele aankoopbewijs overlegd te worden met daarop de aankoopdatum, de naam van de retailer en het artikelnummer van het product. Voor uitgebreide garantievoorwaarden verwijzen wij u naar onze website: [www.tomado.com/support](http://www.tomado.com/support)

## **ORDERING ACCESSORIES**

**EN**

Go to [www.tomado.com/support](http://www.tomado.com/support) to purchase accessories or spare parts.

## **WARRANTY CONDITIONS**

A 24 month warranty is provided for this product. Your warranty is valid if the product has been used in accordance with the user instructions and for the purpose for which it was made. Also the original proof of purchase must be submitted, stating the date of purchase, the name of the retailer and the item number of the product. For extensive warranty information you are referred to our website: [www.tomado.com/support](http://www.tomado.com/support)

## **BESTELLEN VON ZUBEHÖR**

**DE**

Wenn Sie Zubehör oder Ersatzteile benötigen, besuchen Sie bitte unsere Webseite [www.tomado.com/support](http://www.tomado.com/support).

## **GARANTIEBESTIMMUNGEN**

Für dieses Produkt gewähren wir eine Garantie von 24 Monaten. Diese Garantie gilt jedoch nur, wenn das Produkt in Übereinstimmung mit den Anweisungen in der Gebrauchsanleitung und für den Zweck, für den es hergestellt wurde, verwendet wird. Darüber hinaus muss der originale Kaufbeleg (mit Kaufdatum, Namen des Einzelhändlers und Artikelnummer des Produkts) vorgelegt werden. Die ausführlichen Garantiebestimmungen finden Sie auf unserer Webseite: [www.tomado.com/support](http://www.tomado.com/support)

## **COMMANDER DES ACCESSOIRES**

**FR**

Rendez-vous sur [www.tomado.com/support](http://www.tomado.com/support) pour acheter des accessoires ou des pièces de rechange.

## **CONDITIONS DE LA GARANTIE**

Ce produit est garanti pour une période de 24 mois. Votre garantie est valable lorsque le produit est utilisé conformément au mode d'emploi et pour l'usage auquel il est destiné. Par ailleurs, la preuve d'achat originale doit être fournie, en portant mention de la date d'achat, du nom du détaillant ainsi que du numéro d'article du produit. Pour connaître les conditions de garantie détaillées, rendez-vous sur notre site Internet : [www.tomado.com/support](http://www.tomado.com/support)





# TOMADO®

## TVC2501B

### Tomado Electric Appliances

Postbus 159

6920 AD Duiven

The Netherlands

✉ [support@tomado.com](mailto:support@tomado.com)

🌐 [www.tomado.com](http://www.tomado.com)

Wijzigingen en drukfouten voorbehouden / Änderungen und Druckfehler vorbehalten /  
Sous réserve de modification / Modifications and printing errors reserved

TVC2501B/01.0823



# TOMADO.COM